

МІНІСТЕРСТВО ОСВІТИ І НАУКИ УКРАЇНИ  
ЗАПОРІЗЬКИЙ НАЦІОНАЛЬНИЙ УНІВЕРСИТЕТ

**ОСВІТНЬО-ПРОФЕСІЙНА ПРОГРАМА**  
**«МОВА І ЛІТЕРАТУРА (РОСІЙСЬКА)»**  
**ПЕРШОГО (БАКАЛАВРСЬКОГО) РІВНЯ ВИЩОЇ ОСВІТИ**  
**ЗА СПЕЦІАЛЬНІСТЮ 035 – ФІЛОЛОГІЯ**  
**СПЕЦІАЛІЗАЦІЇ 035.034 – СЛОВ'ЯНСЬКІ МОВИ**  
**ТА ЛІТЕРАТУРИ (ПЕРЕКЛАД ВКЛЮЧНО), ПЕРША – РОСІЙСЬКА**  
**ГАЛУЗІ ЗНАНЬ 03 – ГУМАНІТАРНІ НАУКИ**

**ЗАТВЕРДЖЕНО**  
**ВЧЕНОЮ РАДОЮ**

Голова вченої ради \_\_\_\_\_ М.О. Фролов  
(підпис)

(протокол № \_\_ від « \_\_ » \_\_\_\_\_ 202 \_\_ р.)

Освітня програма вводиться в дію з \_\_\_\_\_ н.р.

Ректор \_\_\_\_\_ М.О. Фролов  
(підпис)

(наказ № \_\_ від « \_\_ » \_\_\_\_\_ 202 \_\_ р.)

**Запоріжжя**  
**2020**

## Аркуш погодження

Гарант освітньої програми

\_\_\_\_\_ І.Я. Павленко

Декан філологічного факультету

\_\_\_\_\_ Т.В. Хом'як

Керівник навчально-методичного відділу

\_\_\_\_\_ Л.О. Нестеренко

Начальник відділу моніторингу якості освіти і ліцензування

\_\_\_\_\_ М.А. Томченко

Проректор з науково-педагогічної та навчальної роботи

\_\_\_\_\_ О.І. Гура

РОЗРОБЛЕНО проектною групою на базі Стандарту вищої освіти України: перший (бакалаврський) рівень, галузь знань 03 – Гуманітарні науки, спеціальність 035 – Філологія, затвердженого та введеного в дію наказом Міністерства освіти і науки України від 20.06.2019 р. № 869 для підготовки бакалавра

### РОЗРОБНИКИ ОСВІТНЬОЇ ПРОГРАМИ:

№ з/п	Прізвище, ім'я, по батькові	Науковий ступінь, вчене звання
1.	Павленко Ірина Яківна	керівник проектної групи (гарант освітньої програми)  доктор філологічних наук, професор, зав. кафедри слов'янської філології
2.	Ніколова Олександра Олександрівна	член проектної групи  доктор філологічних наук, професор кафедри німецької філології і перекладу
3.	Дука Людмила Іванівна	член проектної групи  кандидат філологічних наук, доцент кафедри слов'янської філології

РОЗГЛЯНУТО на вченій раді філологічного факультету ЗНУ

Протокол № \_\_\_\_ від \_\_\_\_\_

## 1. Профіль освітньої програми

1– Загальна інформація	
Повна назва закладу освіти	Запорізький національний університет
Ступінь вищої освіти	Бакалавр
Офіційна назва освітньої програми	Мова і література (російська)
Тип диплому та обсяг освітньої програми	Диплом бакалавра, одиничний, 240 кредитів ЄКТС (3 роки 10 місяців)
Назва кваліфікації	Ступінь – Бакалавр Спеціальність – 035 Філологія Спеціалізація 035.034 – Слов'янські мови та літератури (переклад включно), перша – російська Освітня програма – Мова і література (російська)
Наявність акредитації	Сертифікат про акредитацію УД № 08082839 від 20 червня 2018, дійсний до 1 липня 2026.
Цикл / рівень	7 рівень – НРК України; 7 рівень – EQF LLL; перший цикл – ЄПВО (HPFQ ENEA)
Передумови	Повна середня освіта, фахова передвища освіта, вища освіта, володіння російською мовою на базовому рівні
Мова(и) викладання	Російська, українська, англійська
Термін дії програми	До 1 липня 2026 р.
Інтернет-адреса постійного розміщення освітньої програми	

## 2 – Мета освітньої програми

Підготовка фахівців філології за предметною спеціалізацією Слов'янські мови та літератури (переклад включно), перша – російська.

Підготовка іноземних фахівців з російської мови та перекладу з глибокими фаховими знаннями на навичками з викладання російської мови як іноземної та знаннями і вміннями вирішувати проблеми вербальної та невербальної комунікації представників різних культур усучасному світі; формування професійних компетентностей фахівців-іноземців, здатних розв'язувати як типові, так і складні спеціалізовані задачі та вирішувати практичні проблеми в галузі російської мови та перекладу, зокрема в діяльності, що пов'язана зі створенням, перекладом, аналізом та оцінюванням письмових та усних текстів російською мовою, а також у сфері викладання російської мови як іноземної, лінгвокультурології та суміжних сферах із широкими можливостями працевлаштування.

## 3 – Характеристика освітньої програми

<b>Предметна область (галузь знань, спеціальність, спеціалізація )</b>	03 – Гуманітарні науки 035 – Філологія 035.034 – Слов'янські мови та літератури (переклад включно), перша – російська
<b>Орієнтація освітньої програми</b>	Освітньо-професійна
<b>Основний фокус освітньої програми та спеціалізації</b>	<p>Загальна освіта в галузі гуманітарних наук за спеціальністю Філологія, спеціалізацією Слов'янські мови та літератури (переклад включно), перша – російська.</p> <p>Програма орієнтована на іноземних громадян і на досягнення іноземними студентами високого рівня володіння російською мовою в усіх видах мовленнєвої діяльності та оволодіння майстерністю перекладу; поєднує формування та розвиток умінь та навичок з методики викладання російської мови як іноземної та здійснення перекладу різностильових і різножанрових текстів російської мови; охоплює широкий спектр лінгвістичних проблем і дає вихід до різних суміжних галузей; розвиває навички прикладних досліджень у галузі філології; має практичну спрямованість і пропонує вивчення трьох іноземних мов: першої іноземної – російської, другої – української – державної мови країни, де іноземці отримують освіту, та третьої іноземної – англійської; що в цілому відповідає запитам сучасного освітнього процесу і робить випускників конкурентоспроможними на світовому ринку праці в гуманітарній галузі знань і галузі освіти.</p> <p><b>Ключові слова:</b> філологія, російська мова, російська література, комунікація, російська мова як іноземна, транскультурний діалог.</p>
<b>Особливості програми</b>	<p>Мета освітньої програми, визначена місією та стратегією Запорізького національного університету, – підготувати висококваліфікованих фахівців європейського рівня з предметної спеціальності 035– Філологія, спеціалізація 035.034 – Слов'янські мови та літератури (переклад включно), перша – російська, здатних до безперервного навчання й самовдосконалення з високим рівнем автономності, для роботи в новій українській школі.</p>
<b>4 – Придатність випускників до працевлаштування та подальше навчання</b>	
<b>Придатність до працевлаштування</b>	<p>Фахівець із кваліфікацією бакалавра може займати первинні посади.</p> <p>Професії, професійні назви робіт згідно з чинною</p>

	редакцією Національного класифікатора України (Класифікатор професій (ДК 003:2010): Сфера освіти та виховання 2444.2. Лінгвіст 2444.2. Філолог	
<b>Подальше навчання</b>	Продовження навчання на другому рівневі вищої освіти. Набуття кваліфікації за іншими предметними спеціальностями в системі післядипломної освіти.	
<b>5 – Викладання та оцінювання</b>		
<b>Викладання та навчання</b>	Студентоцентроване проблемно-орієнтоване навчання, яке проводиться у формі лекцій, семінарів, практичних занять, творчих індивідуальних і групових завдань, створення науково-пошукових студентських груп, навчальних практик, консультацій, самостійного вивчення, виконання курсових робіт та/або проєктів на основі нормативно-правових актів, підручників, посібників, періодичних наукових видань, з використанням платформи Moodle та інших можливостей цифрових технологій.	
<b>Оцінювання</b>	Систематичне оцінювання знань, навичок та рівня сформованості компетентностей через оцінку відповідей на практичних заняттях, участі у колоквиумах, виконання курсових робіт/проєктів, проходження практик. Атестація здійснюється у вигляді атестаційного екзамену з російської мови і літератури в порядку, визначеному ЗНУ. Кваліфікаційний екзамен проводиться за завданнями, що передбачають комплексну перевірку рівня знань та вмінь здобувача вищої освіти, які він повинен продемонструвати для підтвердження відповідності набутих ним компетенцій до нормативних вимог.	
<b>6 – Програмні компетентності</b>		
<b>Вид компетентності</b>	<b>шифр</b>	<b>Визначення компетентності</b>
<b>Інтегральна компетентність</b>	<b>ІК</b>	Здатність розв'язувати складні спеціалізовані задачі та практичні проблеми в галузі середньої освіти або в процесі навчання, що передбачає застосування певних теорій та методів відповідної науки й характеризується комплексністю та невизначеністю умов.
<b>Загальні компетентності</b>	<b>ЗК</b>	ЗК 1. Здатність реалізувати свої права і обов'язки як члена суспільства, усвідомлювати цінності громадянського (вільного демократичного) суспільства та необхідність його сталого розвитку, верховенства права, прав і свобод людини і громадянина в Україні.

	<p>ЗК 2. Здатність зберігати та примножувати моральні, культурні, наукові цінності і досягнення суспільства на основі розуміння історії та закономірностей розвитку предметної області, її місця у загальній системі знань про природу і суспільство та у розвитку суспільства, техніки і технологій, використовувати різні види та форми рухової активності для активного відпочинку та ведення здорового способу життя.</p> <p>ЗК 3. Здатність спілкуватися державною мовою як усно, так і письмово.</p> <p>ЗК 4. Здатність бути критичним і самокритичним.</p> <p>ЗК 5. Здатність учитися й оволодівати сучасними знаннями.</p> <p>ЗК 6. Здатність до пошуку, опрацювання та аналізу інформації з різних джерел.</p> <p>ЗК 7. Уміння виявляти, ставити та вирішувати проблеми.</p> <p>ЗК 8. Здатність працювати в команді та автономно.</p> <p>ЗК 9. Здатність спілкуватися іноземними мовами.</p> <p>ЗК 10. Здатність до абстрактного мислення, аналізу та синтезу.</p> <p>ЗК 11. Здатність застосовувати знання у практичних ситуаціях.</p> <p>ЗК 12. Навички використання інформаційних і комунікаційних технологій.</p> <p>ЗК 13. Здатність проведення досліджень та виконання різних типів перекладу на належному рівні.</p>
<p><b>Спеціальні компетентності</b></p>	<p><b>СК</b></p> <p>СК 1. Усвідомлення структури філологічної науки та її теоретичних основ.</p> <p>СК 2. Здатність використовувати в професійній діяльності знання про мову як особливу знакову систему, її природу, функції, рівні.</p> <p>СК 3. Здатність використовувати в професійній діяльності знання з теорії та історії мов, що вивчаються.</p> <p>СК 4. Здатність аналізувати діалектні та соціальні різновиди мов, що вивчаються, описувати соціолінгвальну ситуацію.</p> <p>СК 5. Здатність використовувати в професійній діяльності системні знання про основні періоди розвитку літератур, що вивчаються, від давнини до ХХІ століття, еволюцію напрямів, жанрів і стилів, чільних представників та художні явища, а також знання про тенденції розвитку світового літературного процесу та української літератури.</p> <p>СК 6. Здатність вільно, гнучко й ефективно</p>

	<p>використовувати мови, що вивчаються, в усній та письмовій формі, у різних жанрово-стильових різновидах і реєстрах спілкування (офіційному, неофіційному, нейтральному), для розв'язання комунікативних завдань у різних сферах життя.</p> <p>СК 7. Здатність до збирання й аналізу, систематизації та інтерпретації мовних, літературних, фольклорних фактів, інтерпретації та перекладу тексту.</p> <p>СК 8. Здатність вільно оперувати спеціальною термінологією для розв'язання професійних завдань.</p> <p>СК 9. Усвідомлення засад і технологій створення та перекладу текстів різних жанрів і стилів державною та іноземними мовами.</p> <p>СК 10. Здатність здійснювати лінгвістичний, літературознавчий та спеціальний філологічний аналіз текстів різних стилів і жанрів.</p> <p>СК 11. Здатність до надання консультацій з дотримання норм літературної мови та культури мовлення.</p> <p>СК 12. Здатність до організації ділової комунікації.</p>
--	---

### **7 – Програмні результати навчання**

<b>шифр</b>	
	<p>ПРН 1. Вільно спілкуватися з професійних питань із фахівцями та нефахівцями російською та українською мовами усно й письмово, використовувати їх для організації ефективної міжкультурної комунікації.</p> <p>ПРН 2. Ефективно працювати з інформацією: добирати необхідну інформацію з різних джерел, зокрема з фахової літератури та електронних баз, критично аналізувати й інтерпретувати її, впорядковувати, класифікувати й систематизувати.</p> <p>ПРН 3. Організовувати процес свого навчання й самоосвіти.</p> <p>ПРН 4. Розуміти фундаментальні принципи буття людини, природи, суспільства.</p> <p>ПРН 5. Співпрацювати з колегами, представниками інших культур та релігій, прибічниками різних політичних поглядів тощо.</p> <p>ПРН 6. Використовувати інформаційні й комунікаційні технології для вирішення складних спеціалізованих задач і проблем професійної діяльності.</p> <p>ПРН 7. Розуміти основні проблеми філології та підходи до їх розв'язання із застосуванням доцільних методів та інноваційних підходів.</p> <p>ПРН 8. Знати й розуміти систему мови, загальні властивості літератури як мистецтва слова, історію мов і літератур, що</p>



вивчаються, і вміти застосовувати ці знання у професійній діяльності.

ПРН 9. Характеризувати діалектні та соціальні різновиди мов, що вивчаються, описувати соціолінгвальну ситуацію.

ПРН 10. Знати норми літературної мови та вміти їх застосовувати у практичній діяльності.

ПРН 11. Знати принципи, технології і прийоми створення усних і письмових текстів різних жанрів і стилів державною та іноземною (іноземними) мовами.

ПРН 12. Аналізувати мовні одиниці, визначати їхню взаємодію та характеризувати мовні явища і процеси, що їх зумовлюють.

ПРН 13. Аналізувати й інтерпретувати твори російської художньої літератури, визначати їхню специфіку й місце в літературному процесі .

ПРН 14. Використовувати мови, що вивчаються, в усній та письмовій формі, у різних жанрово-стильових різновидах і реєстрах спілкування (офіційному, неофіційному, нейтральному), для розв'язання комунікативних завдань у побутовій, суспільній, навчальній, професійній, науковій сферах життя.

ПРН 15. Здійснювати лінгвістичний, літературознавчий та спеціальний філологічний аналіз текстів різних стилів і жанрів.

ПРН 16. Знати й розуміти основні поняття, теорії та концепції лінгвістики та перекладознавства, уміти застосовувати їх у професійній діяльності.

ПРН 17. Збирати, аналізувати, систематизувати й інтерпретувати факти мови й мовлення й використовувати їх для розв'язання складних задач і проблем у перекладацькій діяльності.

ПРН 18. Мати навички управління комплексними діями або проектами при розв'язанні складних проблем у професійній діяльності в галузі обраної філологічної спеціалізації та нести відповідальність за прийняття рішень у непередбачуваних умовах.

ПРН 19. Мати навички участі в наукових та/або прикладних дослідженнях у галузі філології.

### **8 – Ресурсне забезпечення реалізації програми**

<b>Кадрове забезпечення</b>	Науково-педагогічні працівники, які мають науковий ступінь та / або вчене звання, а також особи, які мають ступінь магістра відповідно до профілю підготовки здобувачів за освітньо-професійною програмою «Мова і література (російська)».
<b>Матеріально-технічне забезпечення</b>	
<b>Інформаційне та навчально-методичне</b>	Бібліотека Запорізького національного університету СЕЗН Moodle ЗНУ

забезпечення	Комп'ютерні класи та аудиторії у 2 та інших корпусах ЗНУ
<b>9 – Академічна мобільність</b>	
Національна кредитна мобільність	Освітня програма передбачає національну кредитну мобільність.
Міжнародна кредитна мобільність	Програма передбачає укладення договорів про подвійне дипломування, міжнародне стажування, проходження практики та обмін студентами.
Навчання іноземних здобувачів вищої освіти	Передбачене навчання іноземних здобувачів вищої освіти

## 2. Перелік компонент освітньої програми та їх логічна послідовність

### 2.1. Перелік компонент освітньо-професійної програми підготовки бакалаврів «Мова і література (російська)»

Код навч. дисц.	Компоненти освітньо-професійної програми (навчальні дисципліни, курсові проекти (робота), види практики, кваліфікаційна робота)	Кількість кредитів	Форма підсумкового контролю
1	2	3	4
<b>Обов'язкові компоненти освітньо-професійної програми</b>			
<b>Цикл загальної підготовки</b>			
ЗП 1	Іноземна мова	6	екзамен, залік
ЗП 2	Історія України	3	екзамен
ЗП 3	Основи наукових досліджень	3	залік
ЗП 4	Українська мова за професійним спрямуванням	3	екзамен
ЗП 5	Фізичне виховання	3	залік
ЗП 6	Основи інформаційних технологій у філології	3	залік
ЗП 7	Вступ до спеціальності	6	екзамен
ЗП 8	Права та свободи людини та громадян України	3	залік
		<b>30</b>	
<b>Цикл професійної підготовки спеціальності</b>			
ППС 1	Виробнича практика	6	залік
ППС 2	Вступ до літературознавства	4	екзамен
ППС 3	Вступ до мовознавства	4	екзамен
ППС 4	Історія російської літератури	30	екзамени, заліки
ППС 5	Сучасна російська мова	15	екзамени, заліки
ППС 6	Практичний курс російської мови	18	екзамени, заліки

ППС 7	Вступ до перекладознавства та основи практичного перекладу	6	залік
ППС 8	Практика письмового та усного перекладу	4	екзамен
ППС 9	Курсова робота з історії російської літератури	1	диференційований залік
ППС 10	Курсова робота з сучасної російської мови	1	диференційований залік
ППС 11	Зарубіжна література	16	екзамен, заліки
ППС 12	Атестаційний екзамен	2	
	<b>Загальний обсяг обов'язкових компонентів</b>	<b>107</b>	
<b>Вибіркові компоненти освітньої програми</b>			
<b>Дисципліни вільного вибору студента в межах університету</b>			
ВСУ 1	Методика викладання російської мови як іноземної	4	екзамен
ВСУ 2	Методика викладання російської літератури	4	екзамен
ВСУ 3	Лінгвокультурологія	4	залік
ВСУ 4	Педагогіка та психологія	4	залік
ВСУ 5	Орфографічно-пунктуаційний практикум	5	залік
ВСУ 6	Практичний курс української мови	8	екзамен, залік
ВСУ 7	Практичний курс англійської мови	8	екзамен, залік
ВСУ 8	Усна народна творчість	6	екзамен
	<b>Загальний обсяг вибірових компонентів</b>	<b>43</b>	
<b>Дисципліни вільного вибору студента в межах спеціальності</b>			
ВСС 1	Вибіркова дисципліна, що забезпечує формування інформаційно-комунікаційної компетентності	3	залік
ВСС 2	Вибіркова дисципліна, що забезпечує рухову активність, фізичну підготовку	3	залік
ВСС 3	Вибіркова дисципліна, що забезпечує формування компетентності з української і зарубіжної культури	3	залік
ВСС 4	Вибіркова дисципліна, що забезпечує формування компетентності з філософії, соціально-політичних наук	3	екзамен
ВСС 5	Вибіркова дисципліна, що забезпечує формування компетентності з медичної допомоги, БЖД, ЦЗ	3	залік
ВСС 6	Вибіркова дисципліна в межах	3	залік

	університету № 1		
ВСС 7	Вибіркова дисципліна в межах університету № 2	3	залік
ВСС 8	Вибіркова дисципліна в межах університету	3	залік
ВСС 9	Вибіркова дисципліна в межах університету	3	залік
ВСС 10	Вибіркова дисципліна в межах університету	3	залік
	<b>Блок дисциплін вільного вибору студентів в межах спеціальності</b>		
ВСС 11	Дисципліна № 4	7	залік
ВСС 12	Дисципліна № 5	8	залік
ВСС 13	Дисципліна № 6	7	залік
ВСС 14	Дисципліна № 7	8	залік
	<b>Загальний обсяг вибірових компонентів</b>	<b>60</b>	
	<b>Загальний обсяг компонентів освітньо-професійної програми</b>	<b>240</b>	

## 2.2. Структурно-логічна схема освітньо-професійної програми підготовки бакалаврів «Мова і література (російська)»

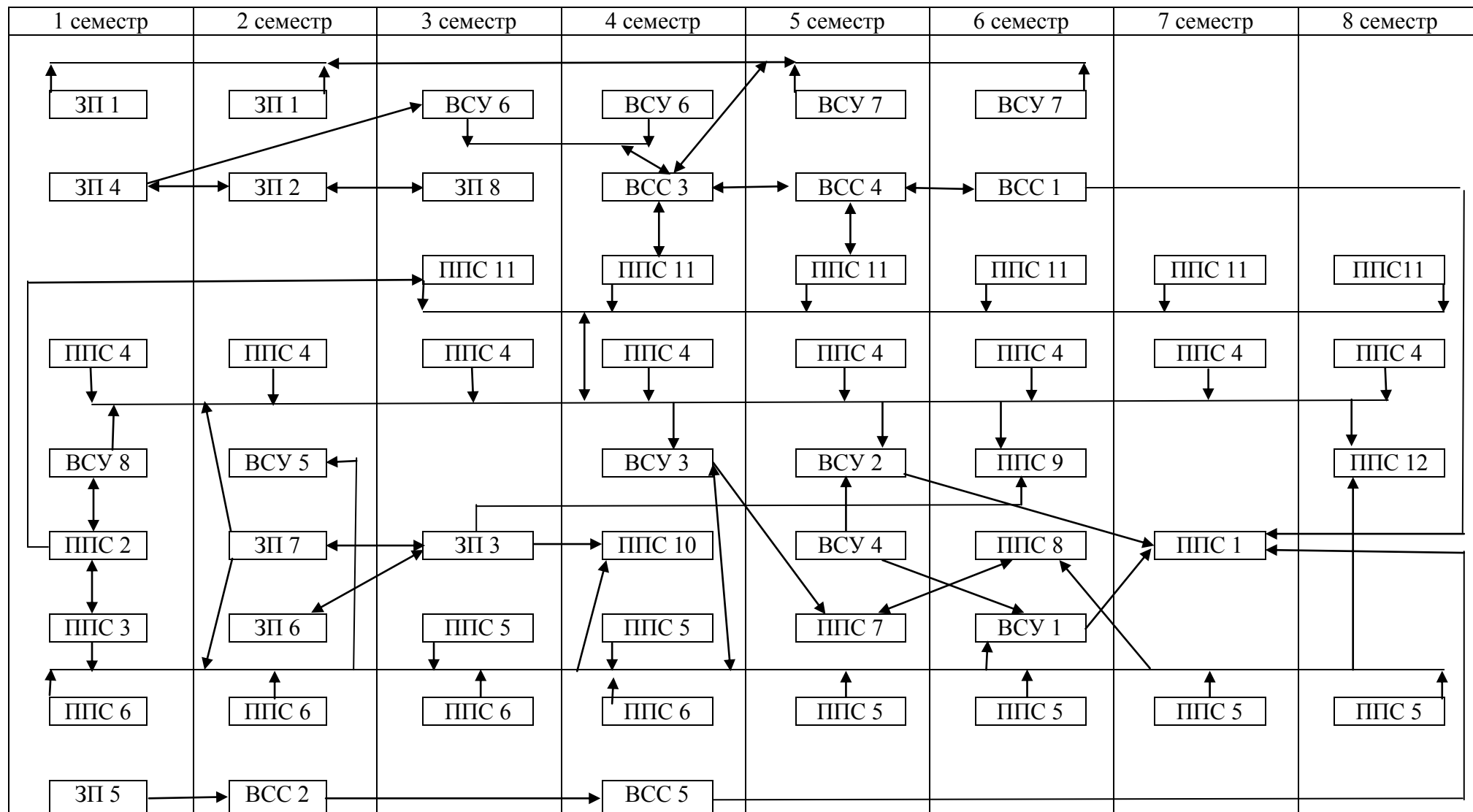

### 3. Форма атестації здобувачів вищої освіти

Форми атестації здобувачів вищої освіти	Атестація здобувачів вищої освіти здійснюється у формі атестаційного екзамену.
Вимоги до атестаційного кваліфікаційного екзамену	Атестаційний екзамен оцінює рівень досягнення результатів навчання, визначених освітньо-професійною програмою. Завдання атестаційного екзамену спрямовані на комплексну перевірку рівня знань та вмінь здобувача вищої освіти, які він повинен продемонструвати для підтвердження відповідності набутих ним компетенцій.



